



VISITE D'INSTALLATIONS BOIS ENERGIE



Visite organisée pour le Syndicat mixte du Pays de Tulle

Le mercredi 23 mars 2016

Programme de développement de la filière biomasse énergie animé par le SIPHEM



LA TRANSITION ÉNERGÉTIQUE pour la
CROISSANCE VERTE

Programme de la visite

1

14h30 Visite de la chaufferie et du réseau de chaleur de la Régie de la Réole



2

16h00 Visite de la plateforme de production de combustible biomasse de l'entreprise CASTELMORON BOIS



Communauté de
Communes du
Canton de Targon

Communauté de
Communes du
Sauveterrois

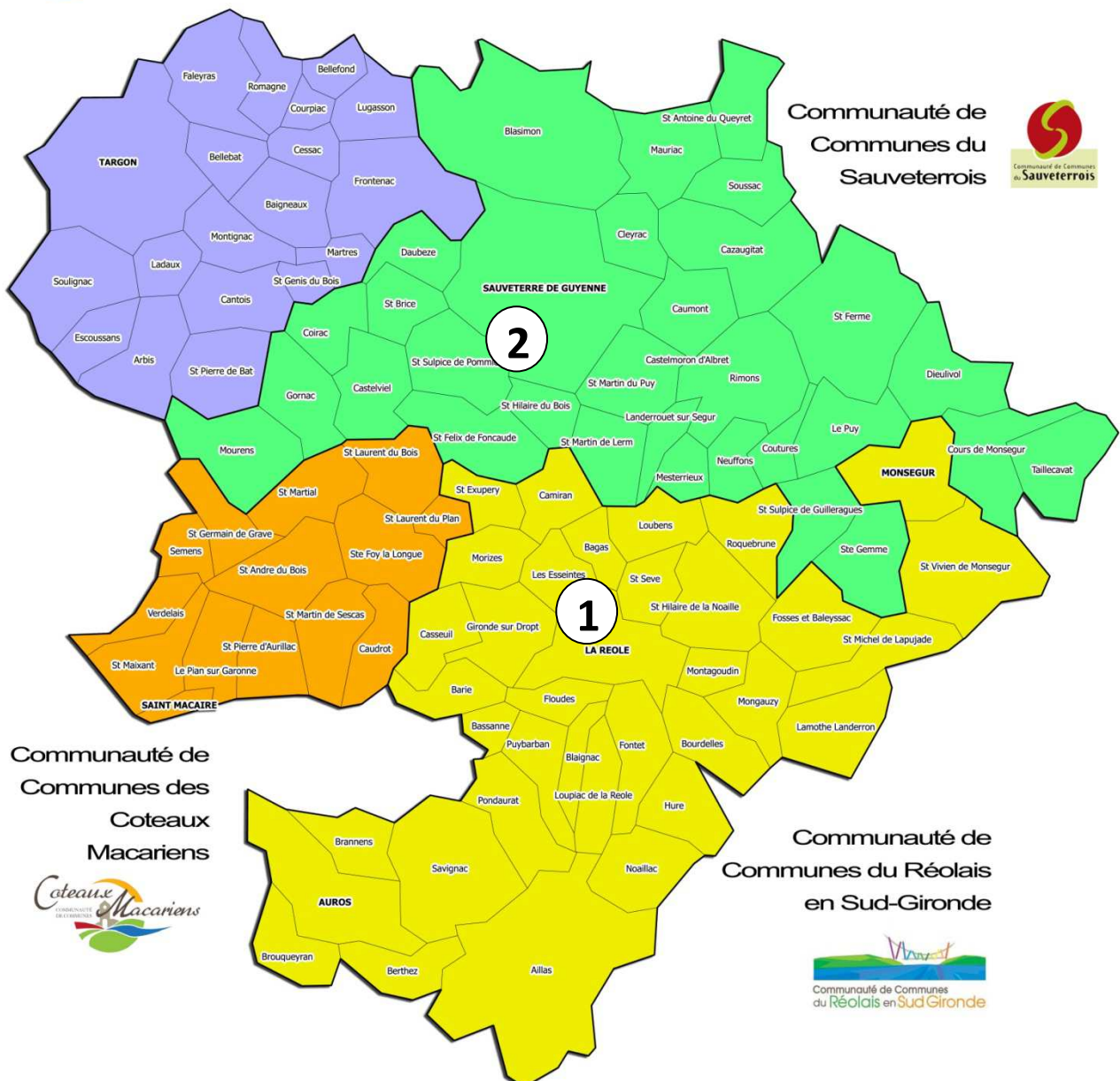

Communauté de
Communes des
Coteaux
Macariens



Communauté de
Communes du Réolais
en Sud-Gironde



**SERVICE PUBLIC DE FOURNITURE
EN CHALEUR DE LA REGIE MULTISERVICE DE LA REOLE**

**CHAUFFERIE ET RESEAU DE CHALEUR
DE LA REGIE DE LA REOLE**



Exploitant :

**REGIE MULTISERVICE DE LA REOLE
33190 LA REOLE**

Service d'assistance à l'exploitation :

**SIPHEM
9 place Albert Rigoulet
33190 La Réole**



Maison de l'Habitat et de l'Energie
9 place Albert Rigoulet - 33190 La Réole - Téléphone : 05 56 61 20 75 / Télécopie : 05 56 61 22 17 - <http://siphem.fr>

DONNEES TECHNIQUES DE L'INSTALLATION

- Puissance de la chaudière bois : **1200 kW** (Marque COMPTE-R)
- Puissance de la chaudière d'appoint/secours : **1150 kW** (Marque GUILLOT)
- Type d'énergie d'appoint/secours utilisé : **Gaz naturel**
- Longueur du réseau de chaleur : **2500 mètres (A/R)**
- Type de réseau de chaleur : **Acier pré-isolé**
- Nombre de sous stations : **25 sous stations**
- Puissance totale souscrite par les utilisateurs : **2 569 kW**

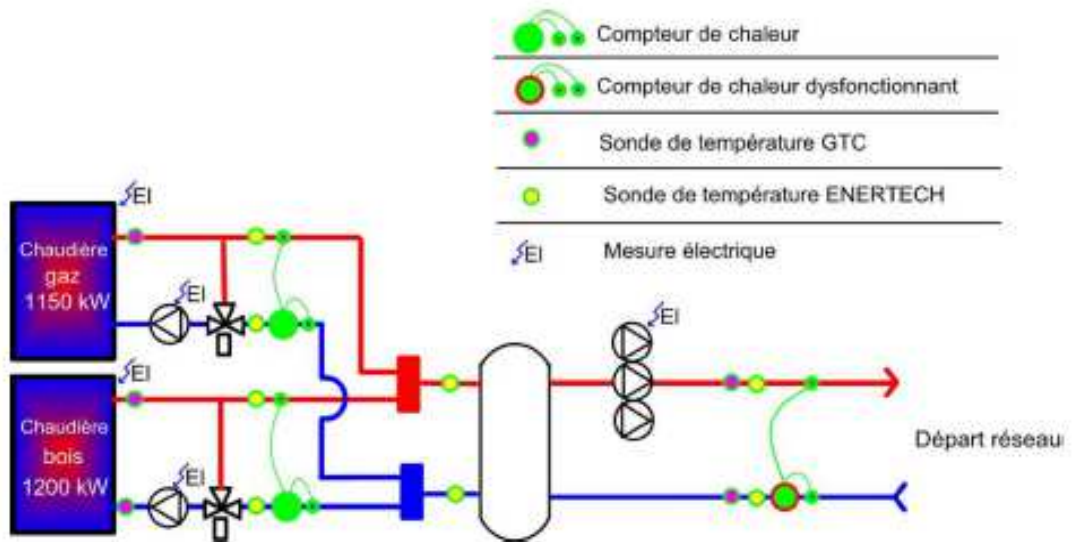

(Schémas ENERTECH)



COUTS D'INVESTISSEMENTS, SUBVENTIONS ET CHARGES FINANCIERES

COUT DE CONSTRUCTION DE LA CHAUFFERIE ET DU RESEAU DE CHALEUR :

PRODUCTION DE CHALEUR :	650 244 € HT
Chaudières, équipements chaufferie	
RESEAU DE CHALEUR :	1 013 086 € HT
Génie climatique, VRD Réseau, Sous stations	
GENIE CIVIL :	950 600 € HT
Chaufferie et silo	
MO – Ingénierie :	244 070 € HT
TOTAL.....	2 858 000 € HT
	3 418 168 € TTC

SUBVENTIONS APORTEES AU PROJET :

- Montant de l'aide : **2 205 066 €**
- Origine de l'aide : ADEME, REGION, DEPARTEMENT, FEDER.
- Reste à financer par la collectivité : **652 934 € HT (1 213 102 € TTC)**

CHARGES FINANCIERES : Prêts bancaires

- | | |
|---|---|
| → Capital emprunté : 652 934 € TTC | → Intérêts d'emprunt (2014) : 19 117 €/an |
| → Durée du prêt : 25 ans | → Intérêts d'emprunt lissés sur la durée : 10 551 €/an |
| → Taux d'intérêt : 3.2 % | |

EXPLOITATION DU SERVICE DE FOURNITURE EN ENERGIE THERMIQUE

Dépenses d'exploitation

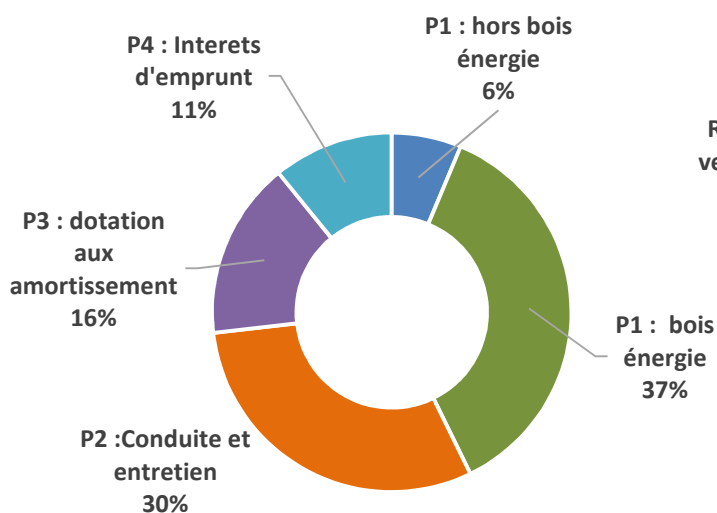

Recettes d'exploitation

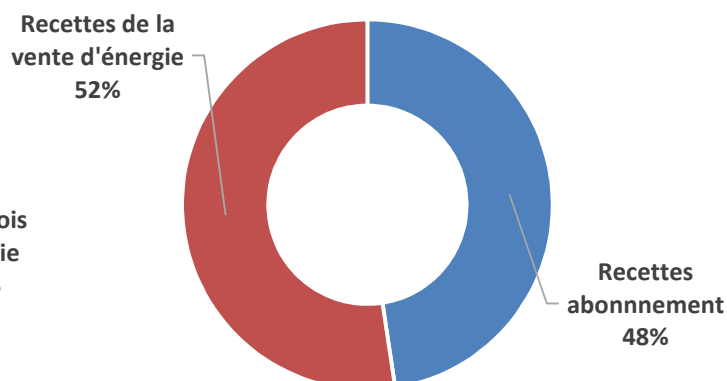

ENTREPRISE D'EXPLOITATION FORESTIERE LOCALE

PLATEFORME DE PRODUCTION DE COMBUSTIBLE BIOMASSE DE L'ENTREPRISE CASTELMORON BOIS

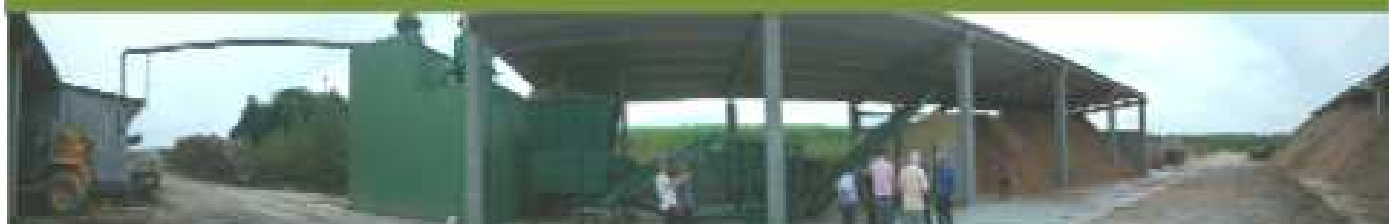

Entreprise :
CASTELMORON BOIS
4 Bois Busson
33540 Saint Sulpice de Pommiers

Service d'assistance à la production /certification :
SIPHEM
9 place Albert Rigoulet
33190 La Réole



Missions de l'Habitat et de l'Énergie
9 place Albert Rigoulet - 33190 La Réole - Téléphone : 02 52 51 51 52 - Fax : 02 52 51 51 51 - info@habitat

DONNEES TECHNIQUES DE LA PLATEFORME

→ Capacité de stockage :

- 1 500 m³ (hangar couvert) / 1 200 à 1 500 tonnes
- 1 000 m³ (extérieur sous bâches) / 800 à 1 000 tonnes



→ Equipements de production :

- Broyeur mobile
- Broyeur fixe
- Crible à plateau oscillant

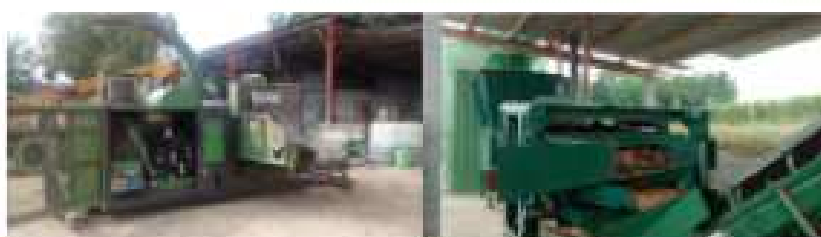

→ Moyens de livraisons :

- Camions bennes de 40 m³
- Semi à fond mouvant de 90 m³



→ Projet 2016 :

- hangar de stockage de 1000 m²
- Certification Chaleur Bois Qualité +

→ Quantités de combustibles livrés aux chaufferies locales depuis octobre 2008 :



Un contrat d'approvisionnement a été signé avec chacune des Régies publiques. Le prix du combustible est d'environ 18 à 20 €/HT/MWh (soit 55 à 62 €/HT/tonne)